

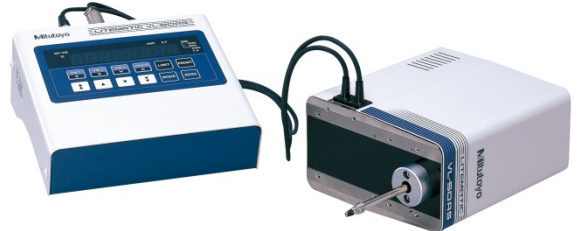

# Litematic Generace B

## Přehled dostupných typů

						
Obj.č.	318-221D	318-222D	318-223D	318-226D	318-227D	318-228D
Rozlišení	0,01 $\mu$ m/ 0,1 $\mu$ m/ 1 $\mu$ m ,0000005"/ 000005"/ ,00005" (přepínatelný)					
Měřicí rozsah	0-50mm					
Měřicí síla se standardním dotykovým tělískem	0,01N	0,15N	1N	0,01N	0,15N	1N

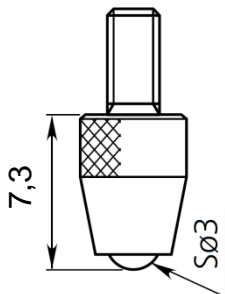

Standardní dotykové tělísko  
Obj.č. 901312

# Litematic Generace B

## Litematic závaží Obj.č. 02AZE375

Závaží měnící měřicí sílu Litematic  
(použitelné pouze pro typ 0,01N)

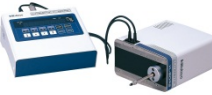
0,01N typ	Obj.č.	generace
	318-221D	(nová generace B)
	318-211D	(stará generace A)
	318-226D	(nová generace B)
	318-213D	(stará generace A)

Měřicí síla* (N)	Prodloužení	Závaží A	Závaží B	Závaží C
0,01	—	—	—	—
0,06±0,02	1	—	—	—
0,16±0,04	1	—	—	1
0,26±0,05	1	—	1	—
0,36±0,07	1	—	1	1
0,46±0,05	1	1	—	—
0,56±0,07	1	1	—	1
0,66±0,08	1	1	1	—
0,76±0,10	1	1	1	1
0,86±0,08	1	2	—	—

\*tolerance je součet tolerancí všech závaží

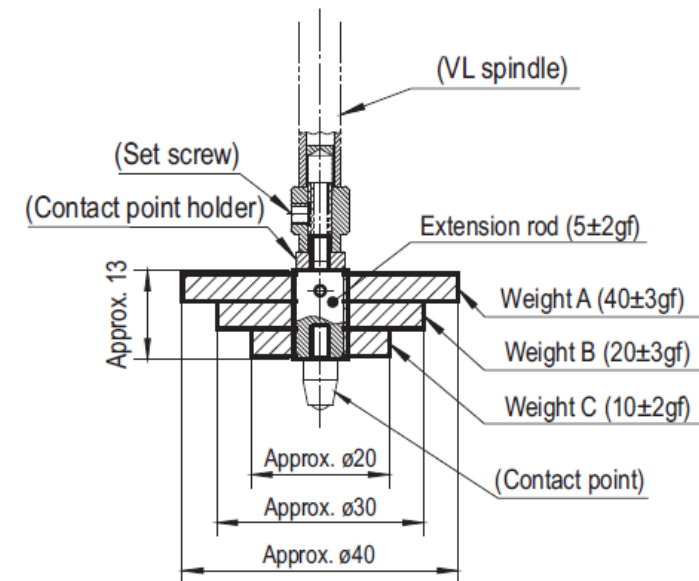

# Litematic Generace B

## Použití

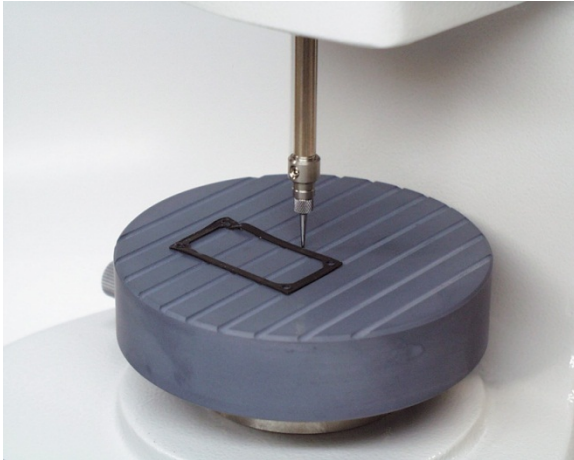

pryžové díly

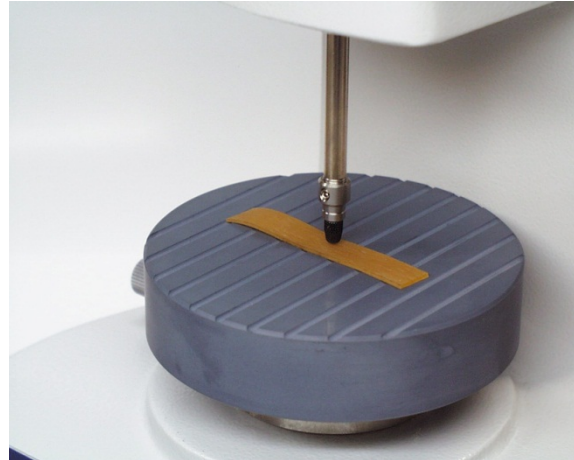

tloušťky vrstvy

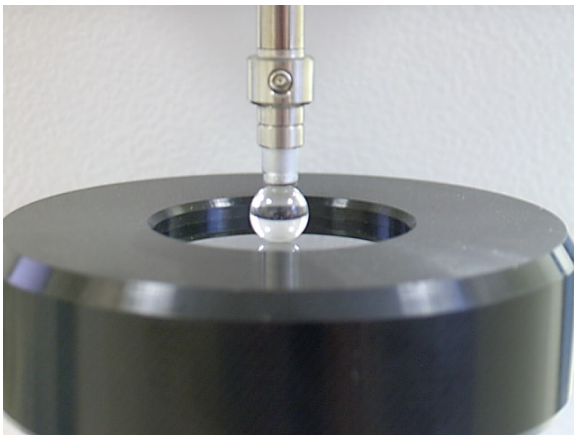

přesné kuličky

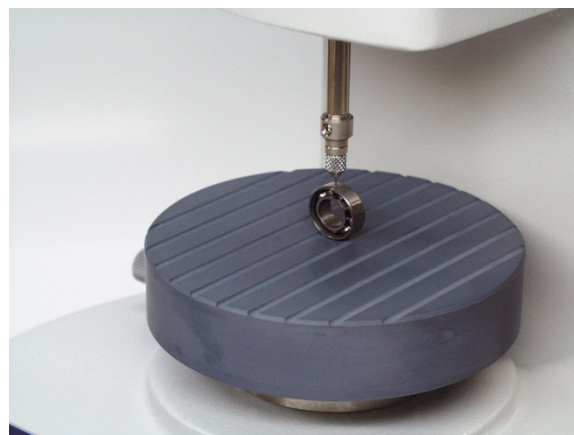

přesně obráběné díly